



CAMPO DE PRESTACIONES

- Caudal hasta **450 l/min** (27 m³/h)
- Altura manométrica hasta **238 m**

LÍMITES DE USO

- Temperatura máxima del fluido hasta **+35 °C**
- Contenido de arena máximo **150 g/m³**
- Profundidad de uso bajo el nivel del agua **200 m**
- Funcionamiento:
 - en vertical
 - en horizontal con los siguientes límites hasta **10 stages**
- Arranques/hora: **20** a intervalos regulares
- Flujo de enfriamiento motor mínimo **8 cm/s**
- Funcionamiento continuo **S1**

USOS E INSTALACIONES

Se aconsejan para bombear agua limpia con contenido de arena no superior a **150 g/m³**. Debido al alto rendimiento y fiabilidad, son aptas para usos en el campo doméstico, civil e industrial, para la distribución del agua en acoplamiento con autoclaves, riegos, instalaciones de lavado, para aumentar la presión etc.

PATENTES

- Patent n° **EP2419642**

EJECUCIÓN Y NORMAS DE SEGURIDAD

MOTOR ELÉCTRICO

- Trifásica 380 V - 60 Hz
- Monofásica 220 V - 60 Hz
- **Condensador incluido en el embalaje**

Cable de alimentación de:

- **2 m** para potencias de 1.1 a 2.2 kW
- **3.6 m** para potencias de 3 a 7.5 kW.

EN 60335-1
IEC 60335-1
CEI 61-150

EN 60034-1
IEC 60034-1
CEI 2-3



EJECUCIÓN BAJO PEDIDO

- Cuerpo bomba con bocas roscadas ISO 228/1
- Otros voltajes
- Kit camisa de enfriamiento completo con filtro y soportes; recomendado para potencias desde 2.2 kW hasta 7.5 kW



CAMISA DE ENFRIAMIENTO

CURVAS Y DATOS DE PRESTACIONES

60 Hz n = 3450 min⁻¹

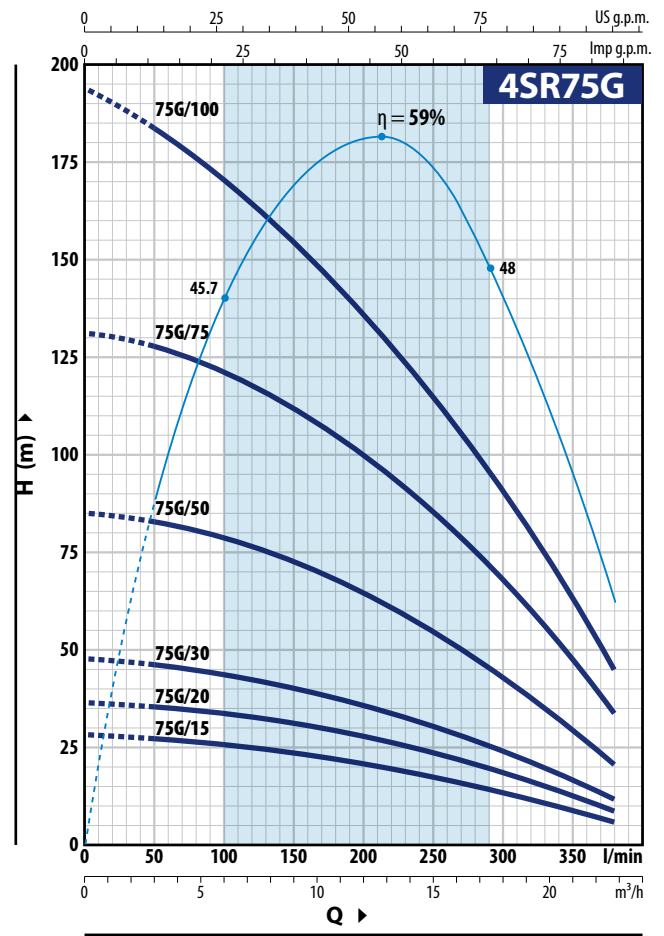
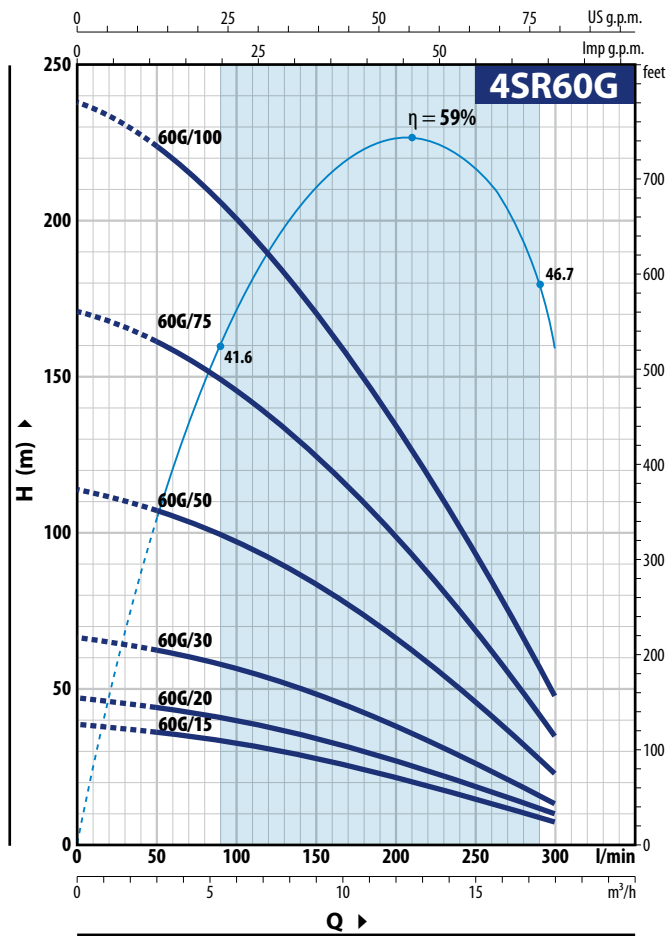

4SR60G

MODELO		N. ETAPAS	POTENCIA (P ₂)		Q m ³ /h l/min	H metros						
Monofásica	Trifásica		kW	HP		0	3.0	6.0	9.0	12.0	15.0	18.0
4SRm 60G/15	4SR 60G/15	4	1.1	1.5	0	38	36	32	28	22	15	8
4SRm 60G/20	4SR 60G/20	5	1.5	2	3.0	47	44	39.5	34	27.5	19	10
4SRm 60G/30	4SR 60G/30	7	2.2	3	6.0	66	63	56	47.5	38	27	14
-	4SR 60G/50	12	3.7	5	9.0	114	108	97	83	66	46	23
-	4SR 60G/75	18	5.5	7.5	12.0	171	161	146	124	98	68	35
-	4SR 60G/100	25	7.5	10	15.0	238	224	201	172	134	93	48

4SR75G

MODELO		N. ETAPAS	POTENCIA (P ₂)		Q m ³ /h l/min	H metros								
Monofásica	Trifásica		kW	HP		0	3.0	6.0	9.0	12.0	15.0	18.0	21.0	22.8
4SRm 75G/15	4SR 75G/15	3	1.1	1.5	0	28	27	25.5	23.5	21	18	14	9	6
4SRm 75G/20	4SR 75G/20	4	1.5	2	3.0	36	36	34	32	28	23	18	12.5	9
4SRm 75G/30	4SR 75G/30	5	2.2	3	6.0	47	46	44	40	35	30	22.5	17	12
-	4SR 75G/50	9	3.7	5	9.0	85	83	79	72	64.5	54	42	28.5	21
-	4SR 75G/75	14	5.5	7.5	12.0	130	127	122	113	102	85	66	46	34
-	4SR 75G/100	19	7.5	10	15.0	192	185	173	156	135	112	87	61	46

Q = Caudal H = Altura manométrica total

Tolerancia de las curvas de prestación según EN ISO 9906 Grado 3B.

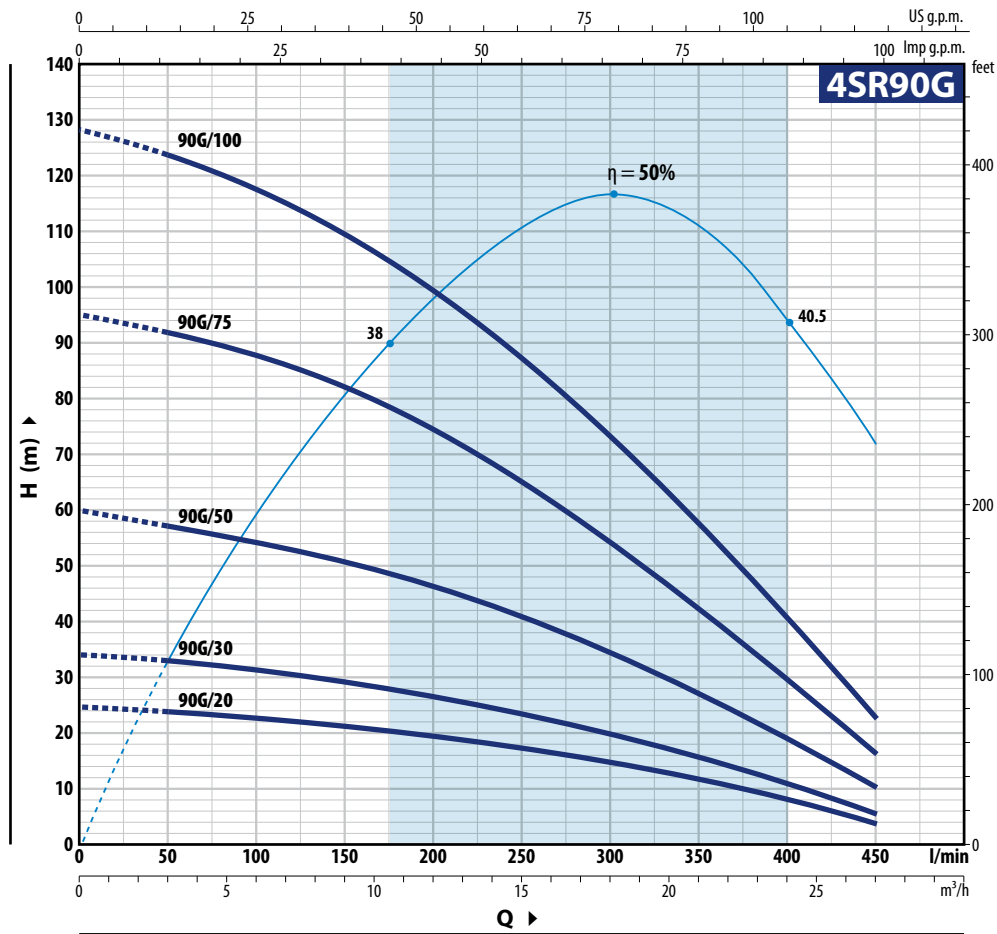

4SR90G

MODELO		N. ETAPAS	POTENCIA (P ₂)		Q	H metros									
Monofásica	Trifásica		kW	HP		0	3.0	6.0	9.0	12.0	15.0	18.0	21.0	24.0	27.0
					l/min	0	50	100	150	200	250	300	350	400	450
4SRm 90G/20	4SR 90G/20	3	1.5	2	H metros	25	24	23	22	20	18	15	12	8	4
4SRm 90G/30	4SR 90G/30	4	2.2	3		34	33	32	30	27	24	20	16	11	6
-	4SR 90G/50	7	3.7	5		60	58	54	50	47	42	34	26	18	11
-	4SR 90G/75	11	5.5	7.5		95	92	88	83	75	66	56	42	29	17
-	4SR 90G/100	15	7.5	10		128	124	117	110	100	88	74	57	40	23

Q = Caudal H = Altura manométrica total

Tolerancia de las curvas de prestación según EN ISO 9906 Grado 3B.

POS. COMPONENTE CARACTERÍSTICAS CONSTRUCTIVAS

1	CUERPO DE IMPULSION	Acero inoxidable micro fundido AISI 304 dotado de boca de impulsión roscada NPT ANSI B 1.20.1
2	VÁLVULA DE RETENCIÓN	Acero inoxidable AISI 304
3	SOPORTE	Acero inoxidable AISI 304, dimensiones según norma NEMA
4	RODETE	Lexan
5	DIFUSOR	Noryl
6	CAJA PORTA DIFUSOR	Acero inoxidable AISI 304
7	EJE BOMBA	Acero inoxidable AISI 304
8	RODAMIENTOS BOMBA	Parte fija en tecnopolímero especial y parte rotatoria en acero inoxidable AISI 316 revestida de óxido de cromo para resistir a la arena
9	CASQUILLO	Acero inoxidable AISI 316L hasta 2.2 kW; acero inoxidable AISI 304 para potencias superiores
10	FILTRO	Acero inoxidable AISI 304
11	PROTECTOR CABLE	Acero inoxidable AISI 304
12	MOTOR 4"	4PD = motor en baño de aceite rebobinable

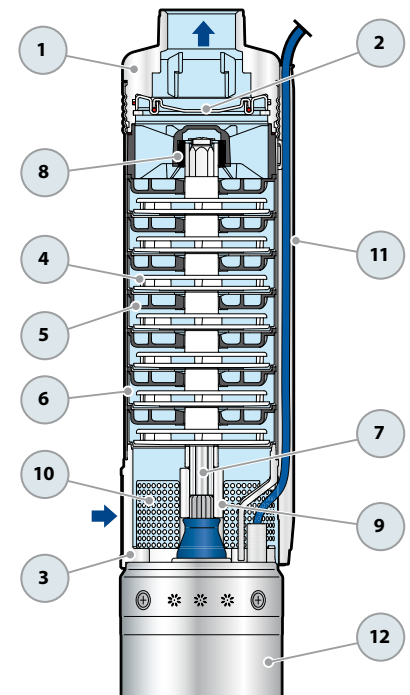

EJEMPLO DE INSTALACIÓN

- 1) Electrobomba sumergida
- 2) Cintas para fijar el cable de alimentación
- 3) Sondas control nivel contra la marcha en seco
- 4) Soporte y cable de anclaje
- 5) Manómetro
- 6) Válvula de retención
- 7) Válvula de compuerta del caudal
- 8) Cable de alimentación eléctrica
- 9) Cuadro eléctrico
- 10) Depósito autoclave
- 11) Presóstato
- 12) Electro-válvula/electro-compresor

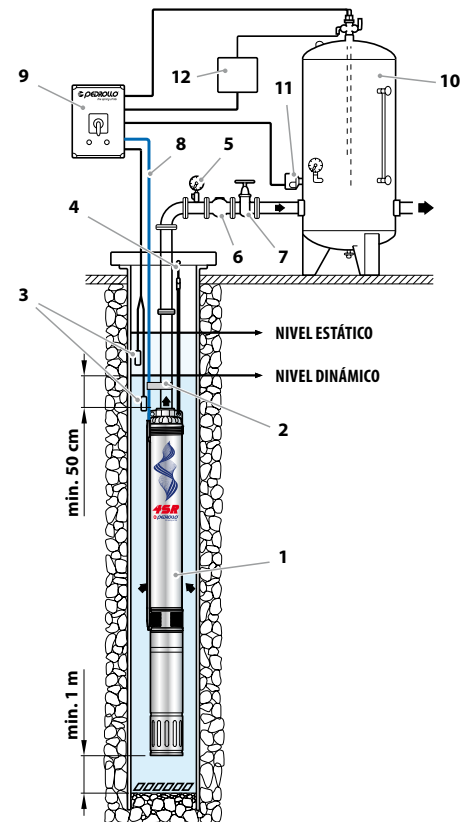
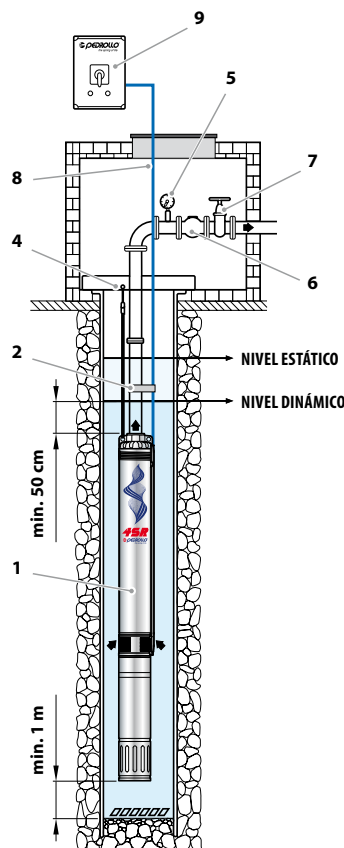

La instalación de las electrobombas **4SR** es apta para pozos con un diámetro no inferior a 4" (100 mm). La electrobomba sumergida se baja al pozo mediante el tubo de impulsión hasta una profundidad tal que garantice su total inmersión (min. 50 cm y por lo menos 1 metro desde el fondo del pozo) incluso mientras funciona, cuando se aprecia una disminución del líquido en el pozo. Cuando la electrobomba sumergida se instala en un pozo, se aconseja asegurarla con un cable de acero inoxidable para conectarla a los específicos enganches de la boca de impulsión.

DIMENSIONES Y PESOS (Bombas combinadas con motores sumergibles 4PD)

MODELO	DN	N. ETAPAS	DIMENSIONES mm			kg
			h1	h2	h3	
Monofásica						1~
4SRm 60G/15 - PD	2" NPT	4	365	396	761	14.2
4SRm 60G/20 - PD		5	416	437	853	16.1
4SRm 60G/30 - PD		7	518	492	1010	20.2
4SRm 75G/15 - PD		3	314	396	710	13.8
4SRm 75G/20 - PD		4	365	437	802	15.7
4SRm 75G/30 - PD		5	416	492	908	19.3
4SRm 90G/20 - PD		3	317	437	754	15.4
4SRm 90G/30 - PD		4	369	492	861	19.0

MODELO	DN	N. ETAPAS	DIMENSIONES mm			kg
			h1	h2	h3	
Trifásica						3~
4SR 60G/15 - PD	2" NPT	4	365	371	736	13.4
4SR 60G/20 - PD		5	416	396	812	14.6
4SR 60G/30 - PD		7	518	437	955	17.0
4SR 60G/50 - PD		12	810	505	1315	24.1
4SR 60G/75 - PD		18	1154	700	1854	35.7
4SR 60G/100 - PD		25	1548	800	2348	44.1
4SR 75G/15 - PD		3	314	371	685	13.0
4SR 75G/20 - PD		4	365	396	761	14.2
4SR 75G/30 - PD		5	416	437	853	16.1
4SR 75G/50 - PD		9	658	505	1163	22.7
4SR 75G/75 - PD		14	950	700	1650	33.6
4SR 75G/100 - PD		19	1206	800	2006	40.2
4SR 90G/20 - PD		3	317	396	713	13.9
4SR 90G/30 - PD		4	369	437	806	15.8
4SR 90G/50 - PD		7	525	505	1030	21.4
4SR 90G/75 - PD		11	770	700	1470	32.2
4SR 90G/100 - PD		15	1016	800	1816	38.5

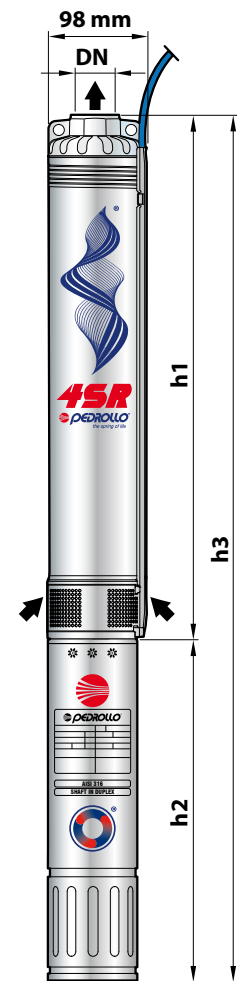

DIMENSIONES Y PESOS (solo hidráulica)

MODELO	DN	N. ETAPAS	DIMENSIONES mm		kg
			h1	h	
4SR 60G/15 - HYD	2" NPT	4	365	371	4.0
4SR 60G/20 - HYD		5	416	396	4.4
4SR 60G/30 - HYD		7	518	437	5.3
4SR 60G/50 - HYD		12	810	505	8.0
4SR 60G/75 - HYD		18	1154	700	11.0
4SR 60G/100 - HYD		25	1548	800	15.1
4SR 75G/15 - HYD		3	314	371	3.6
4SR 75G/20 - HYD		4	365	396	4.0
4SR 75G/30 - HYD		5	416	437	4.4
4SR 75G/50 - HYD		9	658	505	6.6
4SR 75G/75 - HYD		14	950	700	8.9
4SR 75G/100 - HYD		19	1206	800	11.2
4SR 90G/20 - HYD		3	317	396	3.7
4SR 90G/30 - HYD		4	369	437	4.1
4SR 90G/50 - HYD		7	525	505	5.3
4SR 90G/75 - HYD		11	770	700	7.5
4SR 90G/100 - HYD		15	1016	800	9.5

