



www.barnes.com.co

Bombas Alta presión con motor a gasolina HG 2 130-2 HF

Características de la bomba							
Tipo de bomba		Acoplamiento		Tipo de impulsor			
Centrífuga		Monobloque		Cerrado, balanceado dinámicamente (ISO G6.3)			
Etapas		Cierre del eje		Temperatura máx. líquido			
2		Sello mecánico 1 1/4" Tipo 21		70°C (158°F) Continua			
Modelo	Ref.	Ø Succión	Ø Descarga	Ø Impulsor	Peso (kg)	H máx. (mca) *	Q máx. (gpm) **
HG 2 130-2 HF	1E0555	2" NPT	2" NPT	7,500"	66,0	105	105

Características del motor	
Alimentación	Marca
Gasolina	Hi-Force
Velocidad (rpm)	
3.600 (nominal)	
Potencia (hp)	Arranque
13,0	Retráctil

* La altura (H) máxima se logra con la válvula totalmente cerrada. (mca= metros columna de agua).

** El caudal (Q) máximo se logra con la válvula totalmente abierta. (gpm= galones por minuto).

Curva de rendimiento

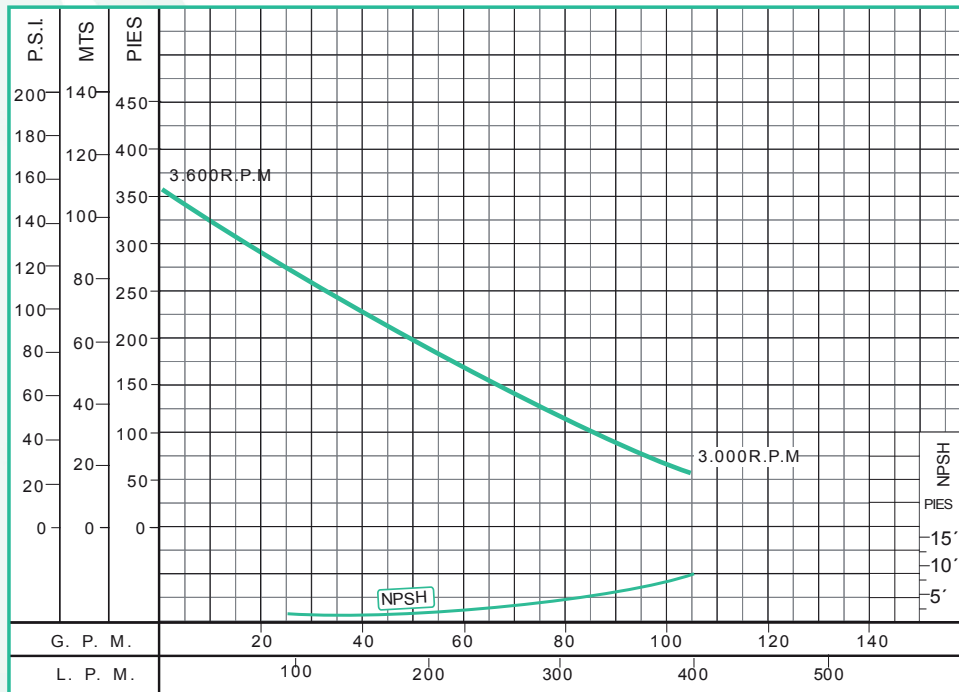

Aplicaciones

Uso doméstico
Sector agrícola
Industria
Construcción

- Aprovechamiento de aguas limpias
- Extracción de agua de pozos llanos
- Lavado a presión de maquinaria
- Lavado de establos
- Llenado de tanques elevados
- Riego por aspersión
- Sistemas de trabajo pesado y continuo



Nota: Las especificaciones técnicas están sujetas a cambios sin previo aviso.

Fecha última revisión

2014-11-21

Dimensiones generales (mm)

CP	O	A	B	E	D	F	G	H
616	481	478	130	290	178	181	302	335

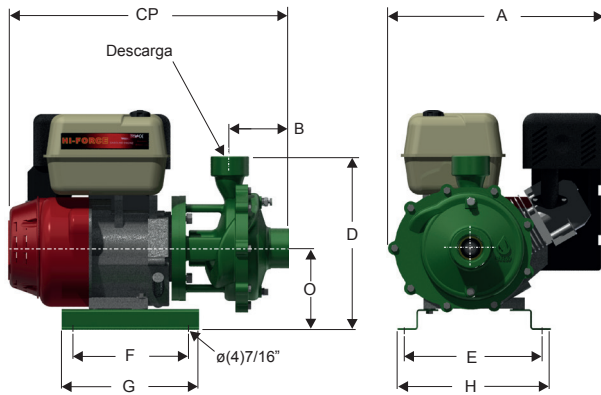

Materiales

Cuerpo	Hierro fundido ASTM A-48, Clase 20
Impulsor	Hierro fundido ASTM A-48, Clase 20
Sello mecánico	Carbon / Cerámica / Buna-N
Acople intermedio	Hierro fundido ASTM A-48, Clase 20
Empaques	Buna Nitrilo

Lista de partes

No.	Descripción	Ref.	Cantidad
1	CUERPO FE	22765	1
2	EJE EXTENSOR HD 2	52287	1
3	DISCO INTERMEDIO	22763	1
4	IMPULSOR FE Ø 7,500"	21754	1
4A	IMPULSOR FE Ø 7,500"	21755	1
5	MOTOR G 13-2 HF	19292	1
6	SELLO MEC. 1-1/4" T21 0120SBP4RS	00050	1
7	TAPA DEL CUERPO	22766	1
8	ANILLO SEEGER A-32 INOX.	17010	1
9	ANILLO DE FRICCIÓN	30648	2
10	TUERCA DE 3/8 NC	02502	4
11	ARANDELA PRESIÓN 5/16"	02602	4
12	ANILLO "O" PARKER #274	17738	1
13	TORNILLO 3/8" x 1-1/4"NC	02222	9
14	TORNILLO 1/2" x 1"NC	28935	4
15	TORNILLO 3/8" x 1-1/2" NC	02236	4
16	TORNILLO 3/8" x 1" INOX.	02218	1
17	ARANDELA RETENCIÓN	26714	1
18	TAPÓN DE 3/8" NPT	15000	1
19	TAPÓN DE PURGA 3/8"	03238	1
20	BASE EN LÁMINA	19342	2
21	ARANDELA DE 3/8"	02553	4
22	ARANDELA PRESIÓN 1/2	02608	4
23	ARANDELA PRESIÓN 3/8"	02604	13
24	ARANDELA PRESIÓN 3/8" INOX	02616	1
25	ARANDELA EN CAUCHO	05163	1
26	DISCO ADAPTADOR	24788	1
27	TORNILLO 5/16 x 1-1/2NF	18922	4

