



www.barnes.com.co

Bombas Alta presión con motor a gasolina

HG 2 65 HF

Características de la bomba							
Tipo de bomba		Acoplamiento		Tipo de impulsor			
Centrífuga		Monobloque		Cerrado, balanceado dinámicamente (ISO G6.3)			
Etapas		Cierre del eje		Temperatura máx. líquido			
1		Sello mecánico 1 1/4" Tipo 21		70°C (158°F) Continua			
Modelo	Ref.	Ø Succión	Ø Descarga	Ø Impulsor	Peso (kg)	H máx. (mca) *	Q máx. (gpm) **
HG 2 65 HF	1E0391	2" NPT	2" NPT	7,200"	45,0	62	114

Características del motor	
Alimentación	Marca
Gasolina	Hi-Force
Velocidad (rpm)	
3.600 (nominal)	
Potencia (hp)	Arranque
6,5	Retráctil

* La altura (H) máxima se logra con la válvula totalmente cerrada. (mca= metros columna de agua).

** El caudal (Q) máximo se logra con la válvula totalmente abierta. (gpm= galones por minuto).

Curva de rendimiento

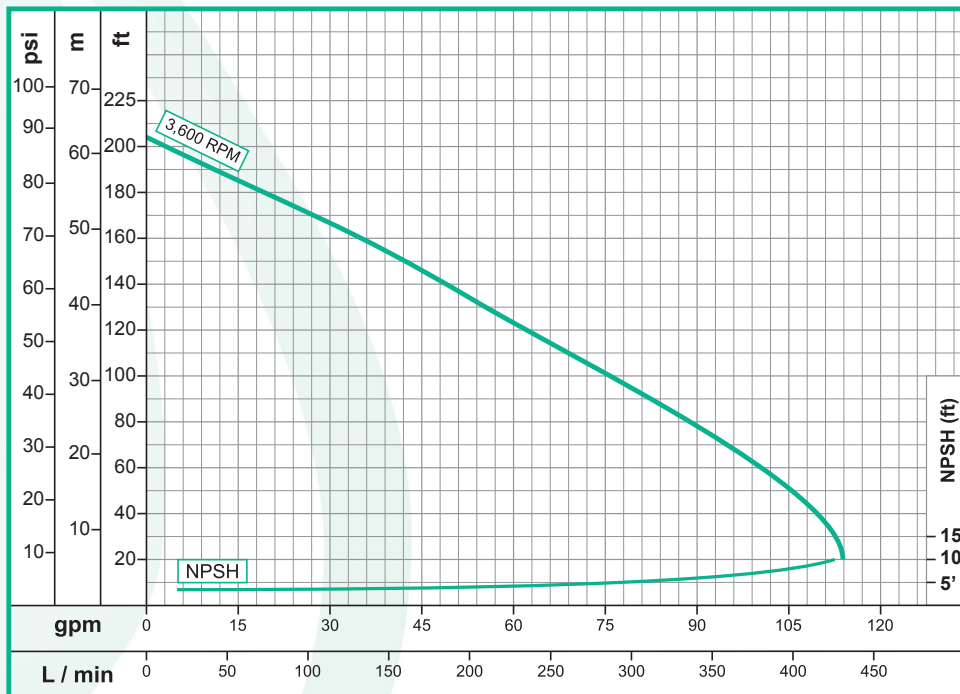

Aplicaciones

Uso doméstico
Sector agrícola
Industria
Construcción

- Aprovechamiento de aguas limpias
- Extracción de agua de pozos llanos
- Lavado a presión de maquinaria
- Lavado de establos
- Llenado de tanques elevados
- Riego por aspersión
- Sistemas de trabajo pesado y continuo



Nota: Las especificaciones técnicas están sujetas a cambios sin previo aviso.

Fecha última revisión

2014-11-21

Dimensiones de la bomba (mm)

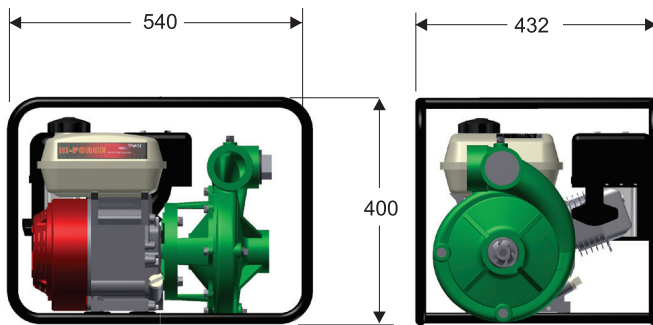

Materiales

Cuerpo	Hierro fundido ASTM A-48, Clase 20
Impulsor	Hierro fundido ASTM A-48, Clase 20
Sello mecánico	Carbon / Cerámica / Buna-N
Acople intermedio	Hierro fundido ASTM A-48, Clase 20
Empaques	Buna Nitrilo

Lista de partes

No.	Descripción	Ref.	Cantidad
1	ACOPLE FE	19593	1
2	CUERPO FE	22752	1
3	CAMISA EJE ACERO MHG	24778	1
4	IMPULSOR FE Ø 7,200"	24720	1
5	MOTOR G 6.5-2 HF	19290	1
6	SELLO MEC. 1-1/4" T21 0120SBP4RS	00050	1
7	COPA "U"	21858	1
8	TAPÓN GALV. 1/4 NPT	03201	1
9	ANILLO "O" CAUCHO No 263	19286	1
10	TORNILLO 5/16 X 1" NF IRIZAD	16663	4
11	TORNILLO 5/16 X 1 NC.GR.5 IRIZ	02408	8
12	PAHUELA MOTOR 3.5/6.5-HF	01921	1
13	TORNILLO 5/16x1-1/2 NC.GR2 ZIN	18929	4
14	GUASA 5/16 ACERO GR.5	02602	16
15	TUERCA 5/16 NC.GR.2 IRIZADA	02501	4
16	ARANDELA DE 5/16	02252	4
17	DISCO ADAPT FE. MHG 3/5HP	24768	1
18	TORNILLO 3/8 X 1 NC.GR.2 IRIZA	02037	4
19	GUASA 3/8 ACERO GR.5	02604	4
20	TAPÓN GALV. 3/8 NPT	15000	2
21	TAPÓN GALV. 2 NPT	03208	1
22	ARANDELA CAUCHO 1-13/64	05163	1

